

ANTYWIBRACYJNE STANDY GŁOŚNIKOWE ROGOZ AUDIO DO KOLUMN HARBETH

Rogoz Audio jest producentem specjalistycznych mebli audio: stolików, standów i akcesoriów antywibracyjnych. Oferta skierowana jest przede wszystkim do audiofilów, melomanów oraz profesjonalistów branży muzycznej, a także do wszystkich ceniących wysoką jakość reprodukcji dźwięku i wzornictwo. Naszym głównym celem jest tworzenie produktów zapewniających uzyskanie idealnych warunków odsłuchowych tak, aby każdy system osiągnął maksimum swoich możliwości i cieszył właścicieli najwyższą jakością dźwięku.

Meble i akcesoria antywibracyjne przeznaczone są pod komponenty audio wysokiej klasy. Konstrukcje zestrajają się przez odpowiednie łączenie elementów stali stopowych i wysokowęglowych. Odsprężanie wewnętrzne i zewnętrzne oraz precyzyjnie poziomowanie odbywa się za pomocą regulowanych stożków antywibracyjnych. W niektórych modelach mebli do wzajemnego separowania elementów konstrukcji stosowane są miękkie podkładki antywibracyjne.

Cechą firmy jest elastyczność działania – w ramach regularnej ceny można dokonać pewnych modyfikacji, dlatego każdy mebel wykonywany jest na indywidualne zamówienie. Duże zmiany standardowych produktów wyceniamy indywidualnie.

Możliwość zmian standardowego wzoru dotyczy:

- wszystkich wymiarów
- rodzaju stelaży stolików i standów
- rodzaju blatów w stolikach
- kształtu blatów standów
- rodzaju odsprężenia.

ANTYWIBRACYJNE STANDEY GŁOŚNIKOWE ROGOZ AUDIO



Standy dwupodporowe, o indywidualnie dopasowywanych wymiarach, przeznaczone do monitorów głośnikowych Harbeth P3ESR. Standy składają się z grubościennych nóg wykonanych ze stali węglowej S235JR (stosowanej do konstrukcji nośnych poddawanych dużym obciążeniom dynamicznym - np. w dźwigach) połączonych dwiema technikami (TIG oraz wytłumiające klejenie) z grubymi blatami wykonanymi z ośmiomilimetrowej stali stopowej o podwyższonej wytrzymałości S355.

OPIS TECHNICZNY

- kolor - czarny (mat, drobna struktura);
- wysokość - 665 mm;
- waga jednego standu bez balastu - ok. 12 kg (24 kg para), z balastem – 27 kg (ok. 54 kg para);
- nogi - 2 grubościennie profile stalowe 80/40 mm;
- blat górny - płyta stalowa 183 x 183 x 8 mm;
- blat dolny - płyta stalowa 285 x 285 x 8 mm;
- zalecana waga kolumny głośnikowej - do 40 kg;
- maksymalne obciążenie pojedynczego standu - 180 kg

W ZESTAWIE:

- para standów; do każdego standu:
- 2 śruby do zamknięcia otworów balastowych (możliwość wsypania piasku kwarcowego);
- 3 miękkie podkładki antywibracyjne blatu górnego;
- 4 stożki antywibracyjne blatu dolnego;
- 4 podkładki chroniące podłogę

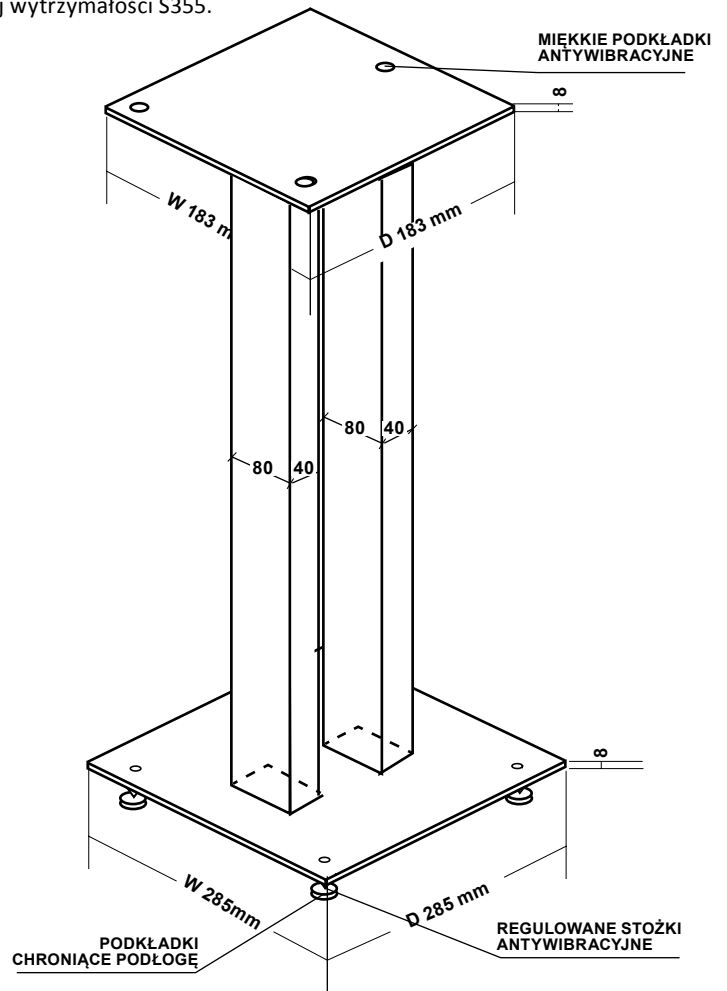

SPÓD STANDU

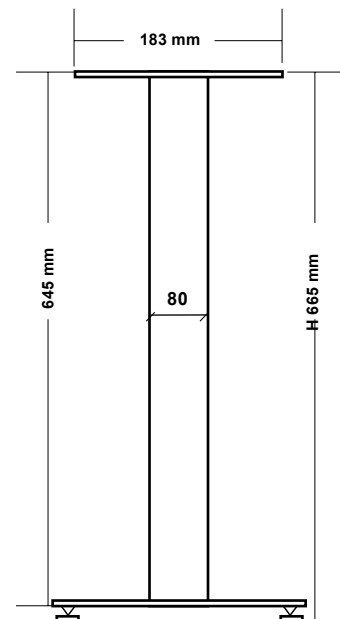
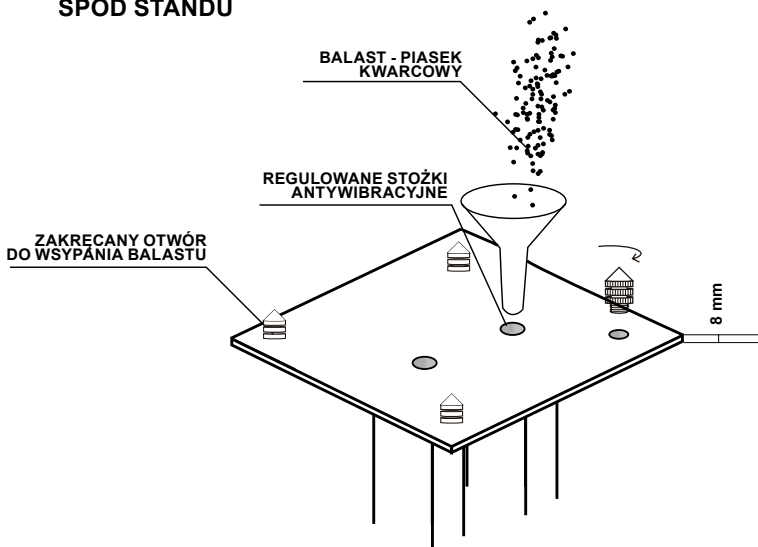

ANTYWIBRACYJNE STANDY GŁOŚNIKOWE ROGOZ AUDIO



Standy czteropodporowe, o indywidualnie dopasowywanych wymiarach, przeznaczone do monitorów głośnikowych Harbeth Compact 7ES-3. Standy składają się z grubościennych nóg wykonanych ze stali węglowej S235JR (stosowanej do konstrukcji nośnych poddawanych dużym obciążeniom dynamicznym - np. w dźwigach) połączonych dwiema technikami (TIG oraz wytłumiające klejenie) z grubymi blakami wykonanymi z ośmiomilimetrowej stali stopowej o podwyższonej wytrzymałości S355.

OPIS TECHNICZNY

- kolor - czarny (mat, drobna struktura);
- wysokość - 490 mm;
- waga jednego standu bez balastu - ok. 20 kg (40 kg para), z balastem – 35 kg (ok. 70 kg para);
- nogi - 4 grubościenne profile stalowe 80/80 mm;
- blat górny - płyta stalowa 267 x 305 x 8 mm;
- blat dolny - płyta stalowa 267 x 305 x 8 mm;
- zalecana waga kolumny głośnikowej - do 60 kg;
- maksymalne obciążenie pojedynczego standu - 300 kg

W ZESTAWIE:

- para standów; do każdego standu:
- 4 śruby do zamknięcia otworów balastowych (możliwość wsypania piasku kwarcowego);
- 3 miękkie podkładki antywibracyjne blatu górnego;
- 4 stożki antywibracyjne blatu dolnego;
- 4 podkładki chroniące podłogę

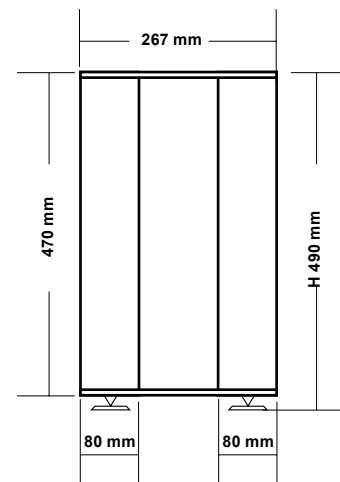
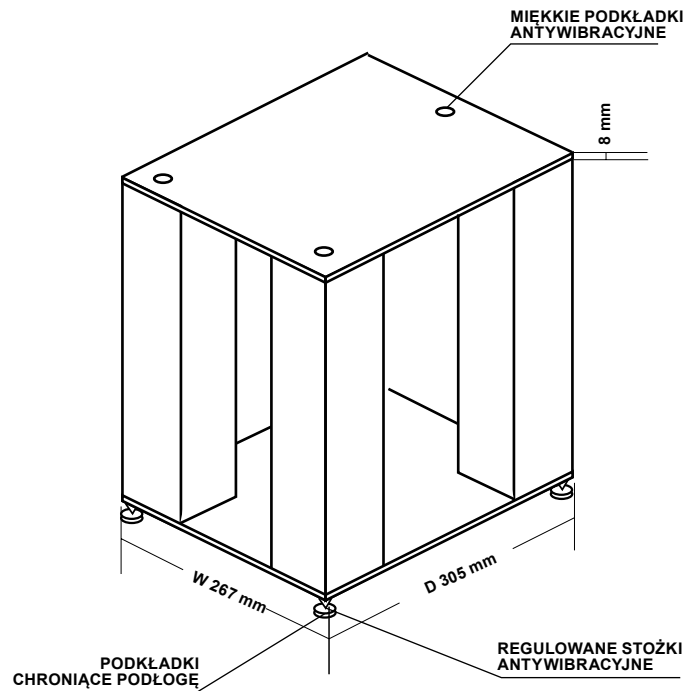

SPÓD STANDU

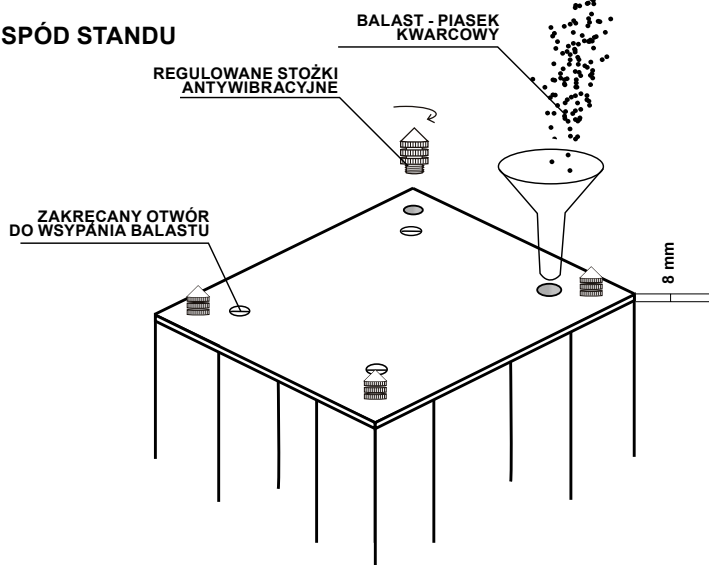

ANTYWIBRACYJNE STANDY GŁOŚNIKOWE ROGOZ AUDIO



Standy czteropodporowe, o indywidualnie dopasowywanych wymiarach, przeznaczone do monitorów głośnikowych Harbeth Super HL5. Standy składają się z grubościennych nóg wykonanych ze stali węglowej S235JR (stosowanej do konstrukcji nośnych poddawanych dużym obciążeniom dynamicznym - np. w dźwigach) połączonych dwiema technikami (TIG oraz wytłumiające klejenie) z grubymi blakami wykonanymi z ośmiomilimetrowej stali stopowej o podwyższonej wytrzymałości S355.

OPIS TECHNICZNY

- kolor - czarny (mat, drobna struktura);
- wysokość - 436 mm;
- waga jednego standu bez balastu - ok. 20 kg (40 kg para), z balastem – 35 kg (ok. 70 kg para);
- nogi - 4 grubościenne profile stalowe 80/80 mm;
- blat górny - płyta stalowa 318 x 298 x 8 mm;
- blat dolny - płyta stalowa 318 x 298 x 8 mm;
- zalecana waga kolumny głośnikowej - do 60 kg;
- maksymalne obciążenie pojedynczego standu - 300 kg

W ZESTAWIE:

- para standów; do każdego standu:
- 4 śruby do zamknięcia otworów balastowych (możliwość wsypania piasku kwarcowego);
- 3 miękkie podkładki antywibracyjne blatu górnego;
- 4 stożki antywibracyjne blatu dolnego;
- 4 podkładki chroniące podłogę

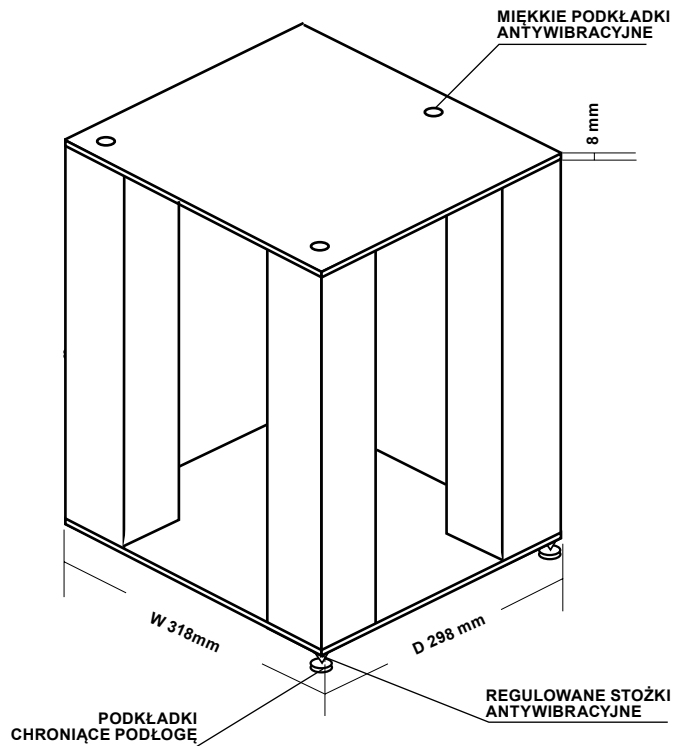

SPÓD STANDU

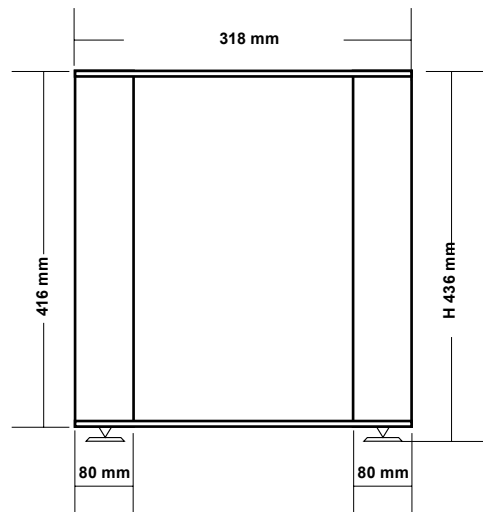
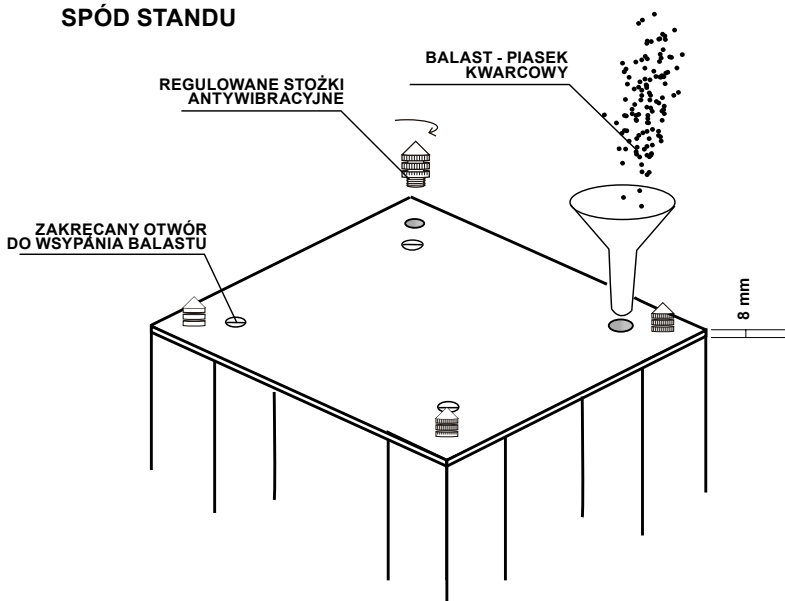

ANTYWIBRACYJNE STAN DY GŁOŚNIKOWE ROGOZ AUDIO



Standy czteropodporowe, o indywidualnie dopasowywanych wymiarach, przeznaczone do monitorów głośnikowych Harbeth Monitor 40 Domestic. Standy składają się z grubościennych nóg wykonanych ze stali węglowej S235JR (stosowanej do konstrukcji nośnych poddawanych dużym obciążeniom dynamicznym - np. w dźwigach) połączonych dwiema technikami (TIG oraz wytłumiające klejenie) z grubymi blakami wykonanymi z ośmiomilimetrowej stali stopowej o podwyższonej wytrzymałości S355.

OPIS TECHNICZNY

- kolor - czarny (mat, drobna struktura);
- wysokość - 323 mm;
- waga jednego standu bez balastu - ok. 27 kg (54 kg para), z balastem – 40 kg (ok. 80 kg para);
- nogi - 4 grubościenne profile stalowe 80/80 mm;
- blat górny - płyta stalowa 430 x 390 x 8 mm;
- blat dolny - płyta stalowa 430 x 390 x 8 mm;
- zalecana waga kolumny głośnikowej - do 60 kg;
- maksymalne obciążenie pojedynczego standu - 300 kg

W ZESTAWIE:

- para standów; do każdego standu:
- 4 śruby do zamknięcia otworów balastowych (możliwość wsypania piasku kwarcowego);
- 3 miękkie podkładki antywibracyjne blatu górnego;
- 4 stożki antywibracyjne blatu dolnego;
- 4 podkładki chroniące podłogę

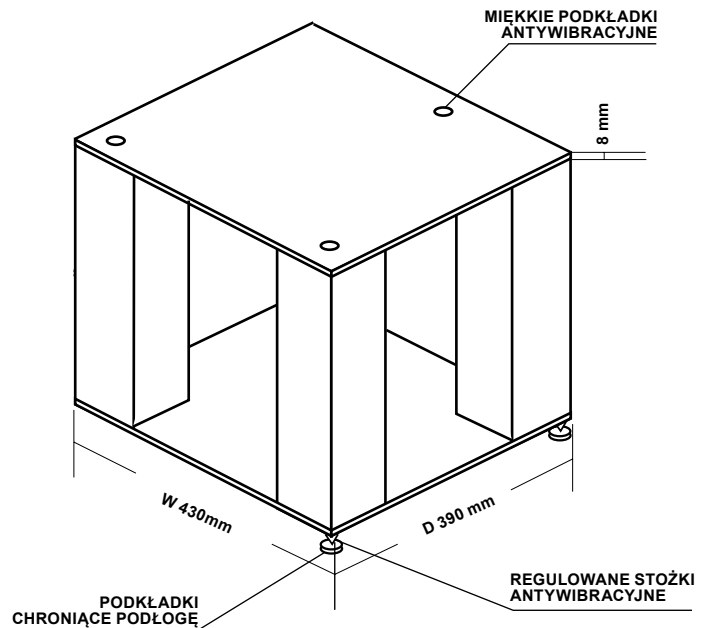

SPÓD STANDU

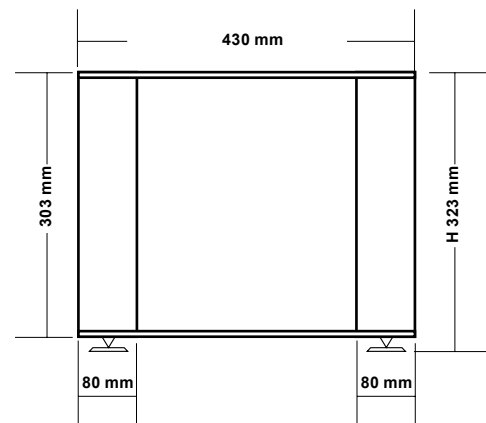
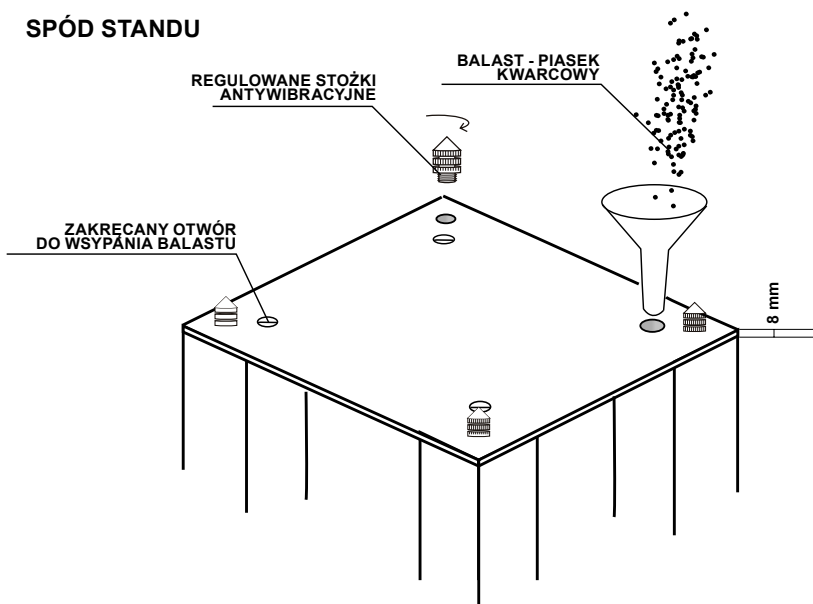

ANTYWIBRACYJNE STAN DY GŁOŚNIKOWE ROGOZ AUDIO



Standy czteropodporowe, o indywidualnie dopasowywanych wymiarach, przeznaczone do monitorów głośnikowych Harbeth Monitor 30 Domestic. Standy składają się z grubościennych nóg wykonanych ze stali węglowej S235JR (stosowanej do konstrukcji nośnych poddawanych dużym obciążeniom dynamicznym - np. w dźwigach) połączonych dwiema technikami (TIG oraz wytłumiające klejenie) z grubymi blakami wykonanymi z ośmiomilimetrowej stali stopowej o podwyższonej wytrzymałości S355.

OPIS TECHNICZNY

- kolor - czarny (mat, drobna struktura);
- wysokość - 590 mm;
- waga jednego standu bez balastu - ok. 20 kg (40 kg para), z balastem – 35 kg (ok. 70 kg para);
- nogi - 4 grubościenne profile stalowe 80/80 mm;
- blat górny - płyta stalowa 273 x 273 x 8 mm;
- blat dolny - płyta stalowa 273 x 273 x 8 mm;
- zalecana waga kolumny głośnikowej - do 60 kg;
- maksymalne obciążenie pojedynczego standu - 300 kg

W ZESTAWIE:

- para standów; do każdego standu:
- 4 śruby do zamknięcia otworów balastowych (możliwość wsypania piasku kwarcowego);
- 3 miękkie podkładki antywibracyjne blatu górnego;
- 4 stożki antywibracyjne blatu dolnego;
- 4 podkładki chroniące podłogę

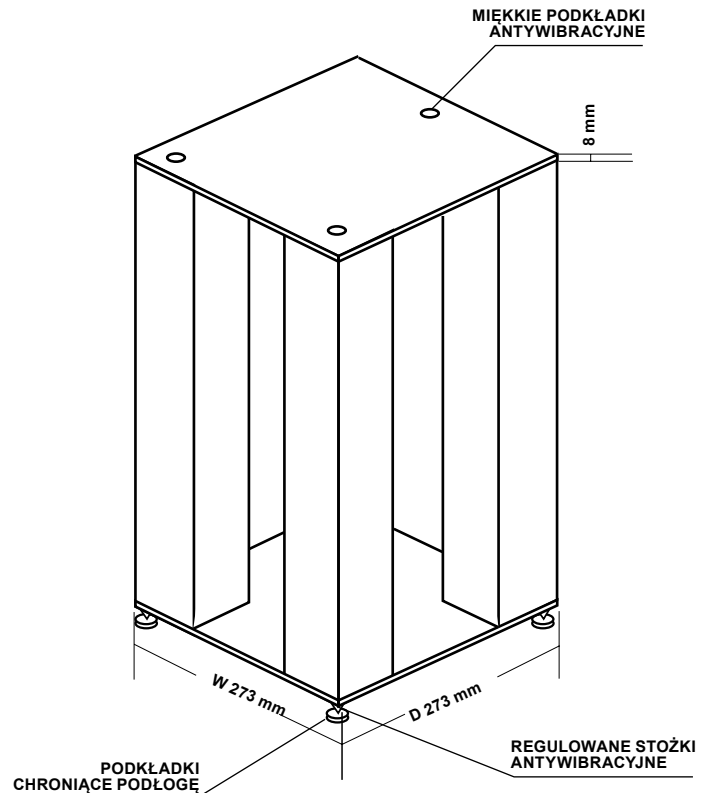

SPÓD STAN DY

